

Fig. 1

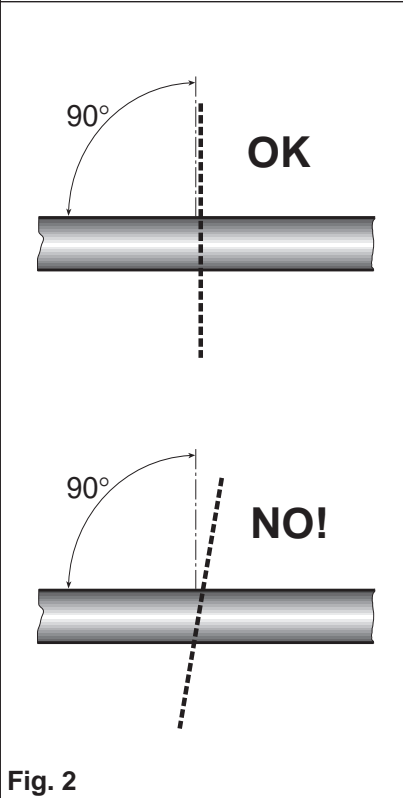

Fig. 2

I CAVI E GUAINI

Contenuto della confezione:

- A) N° 1 Cavo cambio Ø1,2 mm, lunghezza 2000 mm
- B) N° 2 Guaina cambio / deragliatore, Ø4,5 mm, lunghezza 680 mm
- C) N° 1 Cavo deragliatore Ø1,2 mm, lunghezza 1600 mm
- D) N° 1 Guaina cambio, Ø4,5 mm, lunghezza 330 mm
- E) N° 6 Capogaina per guaine cambio / deragliatore Ø5,7 mm
- F) N° 1 Capogaina con battuta per guaina cambio
- G) N° 1 Cavo freno anteriore Ø1,6 mm, lunghezza 800 mm
- H) N° 1 Guaina freno anteriore, Ø5 mm, lunghezza 580 mm
- I) N° 1 Cavo freno posteriore Ø1,6 mm, lunghezza 1600 mm
- L) N° 1 Guaina freno posteriore, Ø5 mm, lunghezza 1250 mm

Attenzione: le guaine del cambio e del deragliatore sono state pre-lubrificate inserendo un grasso speciale nella metà della guaina senza le scritte "Campagnolo" sulla cui estremità è già montato il capogaina. Quest'estremità della guaina deve essere inserita nell'apposito alloggiamento presente sul comando Ergopower e gli eventuali accorciamenti della guaina devono essere effettuati sull'estremità senza capogaina contraddistinta dalle due scritte "Campagnolo".

- Le guaine devono essere tagliate in modo che l'estremità sia "in squadra" (Fig.2) e senza alterarne la sezione. Una guaina di lunghezza troppo corta o troppo lunga compromette la funzionalità della trasmissione.
- Le guaine pre-lubrificate non necessitano di alcuna lubrificazione aggiuntiva.
- Campagnolo consiglia di sostituire cavi e guaine al più tardi ogni 2 anni e comunque non oltre i 20.000 Km.
- In caso di utilizzo a livello agonistico sostituire cavi e guaine almeno ogni anno e mai oltre i 15.000 Km.
- I chilometraggi e i periodi riportati sono solo indicativi e andranno modificati in funzione delle condizioni di utilizzo, dell'intensità della vostra attività e della qualità e frequenza delle operazioni di manutenzione periodica. Affidatevi sempre ad un meccanico specializzato per la manutenzione della bicicletta.

GB CABLES AND CASINGS

Content of the package:

- A) N° 1 rear derailleur cable, Ø1,2 mm, length: 2000 mm
- B) N° 2 front + rear derailleurs' casings, Ø4,5 mm, length: 680 mm
- C) N° 1 front derailleur cable, Ø1,2 mm, length: 1600 mm
- D) N° 1 rear derailleur casing, Ø4,5 mm, length: 330 mm
- E) N° 6 front + rear derailleurs' casings caps, Ø5,7mm
- F) N° 1 rear derailleur "step-down" casing cap.
- G) N° 1 front brake cable, Ø1,6 mm, length: 800mm
- H) N° 1 front brake casing, Ø5 mm, length: 580mm
- I) N° 1 rear brake cable, Ø1,6 mm, length: 1600mm
- L) N° 1 rear brake casing, Ø5 mm, length: 1250mm

Warning: front and rear derailleurs' casings have been pre-lubricated with a special grease, which has been inserted in the half of the casing where there are no "Campagnolo" logos and on which an end-cap has been pre-mounted. This is the end of the casing that must be inserted into the appropriate slot in the Ergopower body; if the casing needs to be shortened, the other end (with the double "Campagnolo" logo and without the end-cap) must be cut.

- The casings must be cut on a plane perfectly perpendicular to the axis of the casing (fig. 2) and without deformation of the section. A casing which is too long or too short will compromise the function of the drivetrain.
- Pre-lubricated casings do not require any additional lubrication.
- Campagnolo recommends substitution of cables and casings no later than every two years and always before 20000 Km/12500 Miles.
- In case of competitive use, Campagnolo recommends earlier substitution of cables and casings: no later than every year and always before 15000 Km/9000 Miles.
- Actual mileage depends on type of use and frequency/quality of maintenance, please always contact a qualified mechanic for all maintenance operations on your bicycle.

D KABELN UND HÜLLEN (Bowdenzüge)

Verpackungsinhalt:

- A) 1 x Schaltzugkabel, Ø1,2 mm, Länge 2000 mm
- B) 2 x Hüllen für Schaltkabel / Umwerferkabel, Ø4,5 mm, Länge 680 mm
- C) 1 x Umwerferkabel, Ø1,2 mm, Länge 1600 mm
- D) 1 x Hülle für Schaltkabel, Ø4,5 mm, Länge 330mm
- E) 6 x Endkappen für Zughüllen für Schaltwerk / Umwerfer, Ø5,7 mm
- F) 1 x Endkappe Schaltzughülle mit Verjüngung (f. Anlötteil Kettenstrebe)
- G) 1 x Kabel für Vorderradbremse, Ø1,6 mm, Länge 800 mm
- H) 1 x Zughülle für Vorderbremse, Ø5 mm, Länge 580 mm
- I) 1 x Kabel für Hinterradbremse, Inox, Ø1,6 mm, Länge 1600 mm
- L) 1 x Zughülle für Hinterradbremse, Ø5 mm, Länge 1250 mm

Wichtig: die Zughüllen für Schaltwerk bzw. Umwerfer sind an der Hälfte ohne „Campagnolo“ Schriftzüge, an deren Enden die Endkappen bereits vormontiert wurden, mit einem Spezi­alschmierstoff vorgefettet. An diesem Ende wird die jeweilige Hülle in die vorgesehene Ausbohrung im Inneren des Ergopower-Griffkörpers eingefügt; eventuell erforderliche Verkürzungen der Hülle sind an dem, ohne Endkappe versehenen Ende vorzunehmen, an dem auch die bereits erwähnten „Campagnolo“ Schriftzüge zu erkennen sind.

- Kabelhüllen müssen rechtwinkelig abgeschnitten werden (Abbildung 2) ohne Veränderungen des ursprünglichen Querschnittes zu verursachen (wie z.B. Ovalisierungen). Zu kurze oder zu lange Bowdenzüge wirken sich negativ auf die Schalt-Funktion aus.
- Für vorgefettete Hüllen ist keine zusätzliche Nachfettung erforderlich.
- Campagnolo empfiehlt Kabeln und Hüllen spätestens alle zwei Jahre durch neue zu ersetzen und auf keinen Fall für länger als 20.000 Km zu benutzen.
- Für einen Einsatz im Leistungssport empfiehlt es sich die Züge mindestens einmal im Jahr zu ersetzen und auf keinen Fall länger als 15.000 Km zu verwenden.
- Die genannten Kilometer- und Zeitan­gaben gelten als reine Richtlinien und sind stark abhängig von den spezifischen Anwendungsbedingungen, von der Intensität des sportlichen Einsatzes und von einer fachgerechten und regelmässigen Wartung. Wenden Sie sich für die Wartung Ihres Fahrrades ausschliesslich an spezialisiertes Fachpersonal.



CAVI E GUAINI
CABLES AND CASINGS
KABELN UND HÜLLEN
CABLES ET GAINES
CABLES Y FUNDAS
KABELSET

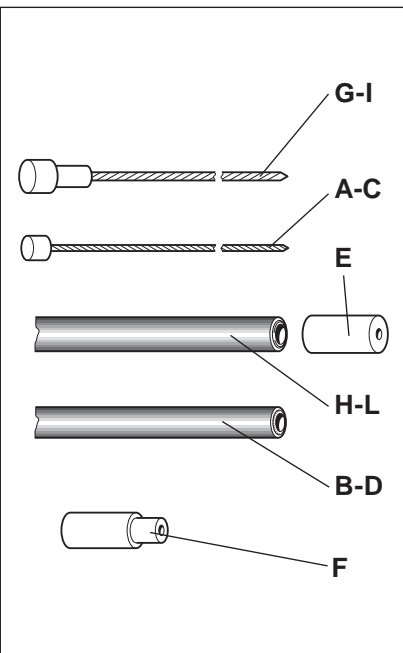

Fig. 1

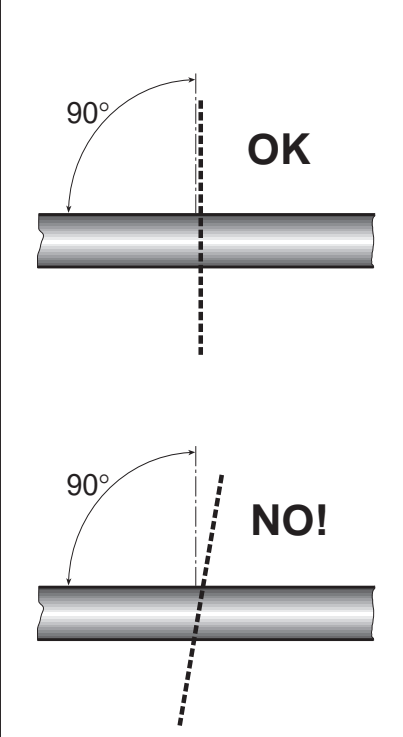

Fig. 2

F CABLES ET GAINES

Le contenu de la boîte:

- A) N°1 Cable dérailleur ar. Ø1,2 mm, longueur 2000 mm
- B) N°2 Gaine dérailleur ar./av., Ø4,5 mm, longueur 680 mm
- C) N°1 Cable dérailleur av. Ø1,2 mm, longueur 1600 mm
- D) N°1 Gaine dérailleur ar., Ø4,5 mm, longueur 330 mm
- E) N°6 Butées de gaine dérailleur ar./av. Ø5,7 mm
- F) N°1 Butée de gaine avec epaulement
- G) N°1 Cable frein av. Ø1,6 mm, longueur 800 mm
- H) N°1 Gaine frein av, Ø5 mm, longueur 580 mm
- I) N°1 Cable frein ar. Ø1,6 mm, longueur 1600 mm
- L) N°1 Gaine frein ar., Ø5 mm, longueur 1250 mm

Attention: les gaines du dérailleur ar. et av. ont été pre-lubrifiées en insérant une graisse spéciale dans la partie de la gaine non marquée "Campagnolo" dans laquelle l'extrémité est déjà montée la butée de gaine. Cette extrémité de la gaine doit être insérée dans le spécial logement situé dans la poignée Ergopower et les éventuels raccourcissements doivent être effectués sur l'extrémité sans butée de gaine, celle marquée deux fois "Campagnolo".

- Les gaines doivent être coupées perpendiculairement (Fig.2) et sans en altérer la section. Une gaine de longueur trop courte ou trop longue compromet le bon fonctionnement de la transmission.
- Campagnolo conseille de remplacer cables et gaines au plus tard tous les deux ans ou quand même pas dépassés les 20.000 Km.
- En cas d'utilisation en compétition remplacer cables et gaines au moins tous les ans et jamais dépassés les 15.000 Km.
- Les kilométrages et les périodes mentionnés ne sont donnés que à titre indicatif et iront modifiés selon les conditions d'utilisation, l'intensité de votre activité, la qualité et la fréquence des opérations d'entretien. Faites toujours confiance à un mécanicien spécialisé pour l'entretien de votre vélo.

E CABLES Y FUNDAS

Contenido de la confección:

- A) N° 1 Cable de cambio Ø1,2 mm, longitud 2000 mm
- B) N° 2 Funda de cambio / desviador, Ø4,5 mm, longitud 680 mm
- C) N° 1 Cable de desviador Ø1,2 mm, longitud 1600 mm
- D) N° 1 Funda de cambio, Ø4,5 mm, longitud 330 mm
- E) N° 6 Terminal funda de cambio / desviador Ø5,7 mm
- F) N° 1 Terminal funda de cambio con tope
- G) N° 1 Cable de freno anterior Ø1,6 mm, longitud 800 mm
- H) N° 1 Funda de freno anterior, Ø5 mm, longitud 580 mm
- I) N° 1 Cable de freno posterior Ø1,6 mm, longitud 1600 mm
- L) N° 1 Funda de freno posterior, Ø5 mm, longitud 1250 mm

Atención: las fundas de cambio y de desviador están pre-lubrificadas con una grasa especial dentro de la funda sin la marca "Campagnolo" en cuya extremidad está instalado el terminal de funda. Esta extremidad de la funda se debe introducir en la adecuada sede presente en el mando Ergopower y eventuales cortes de la funda se deben efectuar en la extremidad sin terminal de funda marcada con dos marcas "Campagnolo".

- Las fundas se deben cortar de manera que la extremidad esté "en escuadra" (Fig. 2) y sin alterar la sección. Una funda de longitud demasiado corta o demasiado larga puede comprometer la funcionalidad de la transmisión.
- Las fundas pre-lubrificadas no necesitan ningún tipo de lubricación alternativa.
- Campagnolo aconseja sustituir cables y fundas cada 2 años y en ningún caso superados 20.000 Km.
- En caso de utilización a nivel de competición sustituir cables y fundas cada año y en ningún caso superados 15.000 Km.
- El kilometraje y periodos señalados son únicamente indicativos y variables en función de las condiciones de uso, de la intensidad de vuestra actividad y de la cantidad y frecuencia de las operaciones de mantenimiento periódicas. Dirigirse siempre a un mecánico especializado para realizar las operaciones de mantenimiento de la bicicleta.

NL KABELSET

Inhoud van de verpakking:

- A) 1 achterderailleurkabel, Ø 1,2 mm, lengte: 2000 mm
- B) 2 voor + achterderailleur buitenkabels, Ø 4,5 mm, lengte: 680 mm
- C) 1 voorderaillieurkabel, Ø 1,2 mm, lengte: 1600 mm
- D) 1 achterderailleur buitenkabel, Ø 4,5 mm, lengte 330 mm
- E) 6 voor + achterderailleur buitenkabelcaps, Ø 5,7 mm
- F) 1 achterderailleur step-down buitenkabelcap
- G) 1 voorremkabel, Ø 1,6 mm, lengte 800 mm
- H) 1 voorrem buitenkabel, Ø 5 mm, lengte 580 mm
- I) 1 achterremkabel, Ø 1,6 mm, lengte 1600 mm
- L) 1 achterrem buitenkabel, Ø 5 mm, lengte 1250 mm

Waarschuwing: voor- en achterderailleur buitenkabels zijn reeds gesmeerd met een speciaal vet, wat aangebracht is in de buitenkabel, daar waar er geen "Campagnolo" logo's staan en er een kabelcap is voor-geassembleerd. Dit uiteinde van de kabel dient in de opening van de Ergopowerbody gemonteerd te worden. Indien de kabel ingekort moet worden, dient dit te gebeuren door het andere uiteinde (met het dubbele "Campagnolo" logo en zonder eindcap) op maat af te knippen.

- De buitenkabels dienen op een correcte wijze te worden ingekort (Fig. 2) en zonder de kabel te beschadigen. Een te lange of te korte buitenkabel vermindert de schakelwerking.
- Voor-gesmeerde buitenkabels behoeven geen andere smering.
- Campagnolo adviseert iedere twee jaar vervanging van de binnen- en buitenkabels en altijd voor 20.000 km / 12.500 mijlen.
- Bij gebruik in wedstrijden adviseert Campagnolo een eerdere vervanging van de binnen- en buitenkabels: jaarlijks en altijd voor 15.000 km / 9.000 mijlen.
- De levensduur is afhankelijk van de mate van gebruik en frequentie + kwaliteit van het onderhoud. Raadpleeg altijd een gediplomeerd rijwielhersteller voor alle werkzaamheden aan uw fiets.

CAMPAGNOLO s.r.l.
 VIA DELLA CHIMICA, 4
 36100 VICENZA - ITALIA
 TEL.: +39-0-444-225500
 FAX: +39-0-444-225400
 Web site: www.campagnolo.com
 E-mail: campagnolo@campagnolo.com

CAMPAGNOLO DEUTSCHLAND gmbh
 AN DER SCHUSTERINSEL 15
 51379 LEVERKUSEN - GERMANY
 TEL.: +49-2171-72430
 FAX: +49-2171-724315
 E-mail: campagnolo@campagnolo.de

CAMPAGNOLO FRANCE sarl
 B.P. 148 - 42163 ANDREZIEUX
 BOUTHEON CEDEX - FRANCE
 TEL.: +33-477-556305
 FAX: +33-477-556345
 E-mail: campagnolo@campagnolo.fr

CAMPAGNOLO USA inc.
 2105-CAMINO VIDA ROBLE
 CARLSBAD - CA 92009 - USA
 TEL.: +1-760-9310106
 FAX: +1-760-9310991
 E-mail: info@campagnolousa.com

CAMPAGNOLO LATINO AMERICANA cml. Ltda.
 AV. Dr. ANTONIO ÁLVARO 330 - Cj. 72
 SANTO ANDRÉ - CEP 09030-520
 SÃO PAULO - BRASIL
 TEL.: +55-11-444-9123
 FAX: +55-11-449-2344
 E-mail: campagnolo@macbbs.com.br

CAMPAGNOLO IBERICA s.l.
 PINTOR JESUS APELLANIZ, 17
 01008 VITORIA - SPAIN
 TEL.: +34-(9)-45-222504
 FAX: +34-(9)-45-244007
 E-mail: campagnolo@campagnolo.es

TECHNICAL ASSISTANCE
 • ITALY
 TEL.: +39-0-444-225600
 E-mail: custser@campagnolo.com
 • GERMANY
 TEL.: +49-2171-7243-20
 E-mail: campagnolo@campagnolo.de
 • U.S.A.
 TEL.: +1-760-9310106
 E-mail: info@campagnolousa.com